

LO-SB



Zutphenseweg 31D
7418 AH Deventer
Postbus 321
7400 AH Deventer
T (0570) 67 94 44
F (0570) 63 72 27
info@oranjewoud.nl
www.oranjewoud.nl

Gemeente Enschede
Programma Leefomgeving Cluster Openbare Ruimte
T.a.v. mevrouw C. de Hamer
Postbus 20
7500 AA Enschede

datum 24 januari 2011
uw brief van
uw kenmerk
ons kenmerk
onderwerp

217385

- driemaal rapportage Hoofdlijnen op bestuur
- driemaal rapportage Uitgewerkt per stadsdeel

Gemeente Enschede Enschede	40	NIB
Reg.nr.		
Ingekomen	25 JAN. 2011	
Afdeling	LO-SB	
Behandeltermijn		
Attentie	Afd. 2 in bijlagen (is 2-vuud)	

2 bijlagen naar Archief

Geachte mevrouw de Hamer,

Het bijgaande wordt u zonder begeleidende brief toegezonden:

- op uw verzoek van
- ter goedkeuring/advies
- met het verzoek om commentaar/advies
- ter informatie
- volgens afspraak
- ter behandeling/ondertekening
- met dank voor het gebruik
- besprekingsverslag nummer
- tekening(en)

Met vriendelijk groet,
Advies- en Ingenieursbureau Oranjewoud

Sander de Vries
projectleider



contactpersoon: Sander de Vries
e-mail: sander.devries@oranjewoud.nl
bijlage(n): zesmaal rapportage

T 0570-663974 / (06) 51 05 12 72

F
typ.: Susan Duivenvoorde-Bijker
coll.:

Kwaliteitsmeting openbare ruimte 2010 Rapportage UITGEWERKT per stadsdeel

projectnr. 217385
revisie D1
20 januari 2011

Auteur(s)
Oranjewoud

Opdrachtgever
Gemeente  Enschede
Programma Leefomgeving
Cluster Openbare Ruimte
Postbus 20
7500 AA ENSCHEDE

datum vrijgave

januari 2011

beschrijving revisie 0

Definitief

goedkeuring

H.A.M. Peeters

vrijgave

S. de Vries

Inhoud

Blz.

1	Kwaliteitsmeting openbare ruimte	2
1.1	Waarom wordt het gemeten?	2
1.2	Hoe wordt het gemeten?	2
1.3	Hoe wordt gerapporteerd?	3
1.4	Wat zeggen de cijfers?	4
1.5	Wat zeggen de cijfers niet!	5
2	Scores per stadsdeel	7
3	Kwaliteit 2008 en 2009 naast kwaliteit 2010	10
4	Afspraak en resultaat naast elkaar	11
5	Confrontatie afspraak en resultaat	12

Bijlagen

1. Toelichting BOR-kwaliteitsniveaus
2. Meer over de schouw
3. Indeling schouwlocaties staddeel Centrum

1 Kwaliteitsmeting openbare ruimte

1.1 Waarom wordt het gemeten?

In 2002 heeft de gemeente Enschede haar ambitie voor het onderhoud vastgelegd in een Kwaliteitsplan Onderhoud Openbare Ruimte. Dit is een integrale visie waarin het gewenste niveau voor schoon, heel en veilig is omschreven. Hierbij wordt gebruik gemaakt van de BOR-systematiek van Oranjewoud, zie kader.

Om de realisatie van de ambitie en de ontwikkelingen in de kwaliteit te kunnen volgen (te 'monitoren'), is in Enschede een systeem opgezet waarbij de kwaliteit regelmatig wordt gemeten.

De belangrijkste oogmerken zijn:

- Informatie ten behoeve: toetsen, monitoren/bijsturen en verantwoorden/motiveren;
- Passende informatie voor elk niveau in de organisatie.

De BOR (Beheer Openbare Ruimte)-systematiek van Oranjewoud

Het voor het kwaliteitsplan openbare ruimte Enschede gebruikte BOR-model is een praktijkgerichte visie, gemaakt voor het discussiëren over en vastleggen van de kwaliteit van de openbare ruimte. De relatie tussen de kwaliteit en de kosten van het beheer wordt in beeld gebracht. Daarbij wordt gebruik gemaakt van meetbare kwaliteitsnormen, onderhouds- en inrichtingsniveaus en eenheidsprijzen. Onderscheiden gebieden/structurelementen (woongebieden, ontsluitingswegen, centrum of bedrijventerreinen) kunnen hun eigen wenselijke of acceptabele beheerniveau hebben.

De kracht van dit instrumentarium schuilt in de volgende elementen:

- Openbare ruimte integraal benaderd (groen, verharding, spelen, water, etc.);
- Resultaat/output staat centraal;
- Gericht op een aantal functioneel samenhangende gebieden;
- Begrijpelijke meetlat in beeld en omschrijving;
- Koppeling kwaliteitsniveaus en technische norm;
- Koppeling kwaliteitsniveaus en eenheidsprijzen;
- Heldere keuzes mogelijk.

1.2 Hoe wordt het gemeten?

De kwaliteit wordt buiten gemeten door middel van een jaarlijkse schouw. Er wordt naar drie onderwerpen gekeken:

- Heel : technische staat van de onderdelen in de openbare ruimte;
- Schoon : de verzorging of de netheid van de openbare ruimte;
- Veilig : de veiligheid van de openbare ruimte.

Heel en Veilig worden in één ronde beoordeeld. Schoon wordt in drie rondes gemeten om eventuele seizoensinvloeden en incidenten uit te sluiten.

Objectieve schouw

In 2010 heeft de gemeente Oranjewoud opdracht gegeven om de schouw uit te voeren. De schouwers van Oranjewoud hanteren dezelfde locaties, onderdelen en items bij de schouw als de gemeentemedewerkers in het verleden deden.

Voor de kenmerken van een schouw, zie kader. In bijlage 2 wordt meer over doel en organisatie rondom de schouw als kwaliteitsmeting verteld.

De kenmerken van een schouw zijn:

- Er wordt gemeten op schouwlocaties van 100 bij 100 meter.
- De 121 schouwlocaties zijn steekproefsgewijs verdeeld over de gemeente en de structurelementen.
- Per locatie worden de items uit de BOR-kwaliteitscatalogus beoordeeld.
- De schouw bestrijkt groen, verharding, meubilair en water en kijkt hierbij naar schoon, heel en veilig.
- De schouw geeft de algemene en gemiddelde indruk van locaties, opgebouwd uit technische items (bijvoorbeeld vlakheid en samenhang bij verhardingen) en de verzorging (bijvoorbeeld zwerfvuil op verhardingen en aanslag op meubilair).

1.3 Hoe wordt gerapporteerd?

De jaarlijkse rapportage geschiedt op twee niveaus. Deze rapportage behandelt de UITGEWERKTE resultaten per stadsdeel. Daarnaast bestaat de rapportage op HOOFDLIJNEN, zie figuur. Het detailniveau van de informatie neemt van boven naar beneden toe.



1.4 Wat zeggen de cijfers?

De kwaliteitsniveaus

De kwaliteitssystematiek van Oranjewoud (BOR-systematiek) maakt gebruik van een indeling in vijf kwaliteitsniveaus; Zeer hoog, Hoog, Basis, Laag, Zeer laag. De kwaliteit beschrijft het resultaat; de huidige kwaliteit in de openbare ruimte.

De scores en de afronding

Bij het presenteren van de resultaten wordt er gebruik gemaakt van gemiddelden. Bijvoorbeeld: het gemiddelde van alle waarnemingen binnen één structurelement of van een aantal items. Het doel van dit rapport is dan ook op een gerichter niveau (per stadsdeel) te beschrijven wat het beeld is van het groen, verharding, veiligheid en verzorging in het betreffende stadsdeel. Daarmee geeft het rapport geen oordeel over individuele gevallen of specifieke locaties.

De standaardafwijking als maat voor aandacht

De opbouw van het gemiddelde is mede bepalend voor de aandacht die het gemiddelde dient te krijgen. Zo kan een Basisgemiddelde opgebouwd zijn uit 'Zeer hoog' en 'Zeer laag'. De maat voor deze spreiding is de standaarddeviatie of standaardafwijking. Als deze afwijking groter of gelijk aan 1 is dan verdienen de resultaten extra aandacht.



Kwaliteitscijfer	0 – 1,74	1,75 – 2,74	2,75 – 3,74	3,75 – 4,74	4,75 – 5
Rapportcijfer	0 – 3,4	3,5 – 5,4	5,5 – 7,4	7,5 – 9,4	9,5 - 10

1.5 Wat zeggen de cijfers niet!

Naast alle nuttige en bruikbare informatie die uit een kwaliteitsschouw gehaald kan worden, kunnen de cijfers ook 'misbruikt' worden. In deze paragraaf wordt een aantal waarschuwingen opgesomd.

Niet plekgericht

Een schouw is geen inspectie. De schouwlocaties zijn slechts steekproeven om uitspraken te kunnen doen over grotere gebieden (structurelementen). Het is niet de bedoeling om bij een lage score op een specifieke schouwlocatie direct maatregelen te treffen. Het kan een signaal zijn, maar voor een goede operationele sturing is een gebiedsdekkende inspectie noodzakelijk. De steekproeven zijn zo representatief mogelijk gekozen, het gemiddelde moet een goed beeld geven. Daarom hoeft er niet in elke straat te worden gekeken.

Niet goed of slecht

Hoewel bij de indeling in niveaus (van Zeer laag tot Zeer hoog) al wel een waardering is ingebouwd, geeft het resultaat van de schouw niet direct aan of iets goed of slecht is. Dit is namelijk afhankelijk van de (beleids-)afspraken die van tevoren zijn gemaakt. Zo kan een lage score veroorzaakt worden doordat bewust niet wordt bijgemaaid rondom bomen om beschadigingen te voorkomen. In het algemeen is het oordeel dus afhankelijk van wat de ambitie voor een bepaald gebied en een bepaald aspect of item is. Wordt ergens een Hoog niveau gewenst en laat de schouw een 'Basis' zien dan is dat niet goed. Er is een achterstand in kwaliteit.

Wordt ergens een niveau Basis geaccepteerd en heeft de schouw een Hoog als resultaat, dan is er sprake van een overschot aan kwaliteit. Dit kan verschillende redenen hebben zoals, te intensief onderhoud, ruim budget, ideale inrichting.

Niet een gewogen gemiddelde

De resultaten van de schouw zijn vaak gemiddelden. Deze gemiddelden zijn bepaald aan de hand van verschillende items of van meerdere structurelementen. Hierbij wordt over het algemeen geen weging gehanteerd. Het gemiddelde van de halfverharde wegen weegt even zwaar als het gemiddelde van de asfaltwegen, ondanks dat deze laatste veel duurder in het onderhoud is. Het gemiddelde van de woonwijken en dorpen weegt even zwaar als die van begraafplaatsen, ondanks dat het areaal van de eerste veel groter zal zijn. Bij een aantal items, zoals 'totale netheid' en 'totaal indruk beplanting' heeft de schouwer wel de mogelijkheid om het karakter van de omgeving en zijn eigen indruk mee te laten tellen, maar in het algemeen wordt er niet met gewogen gemiddelden gewerkt.

De onderlinge belangenafweging wordt gedaan in de analyse en de bespreking van de data. Het is derhalve van belang deze niet los van elkaar te zien.

Niets over ergernis

Het is een feit dat onder bewoners ergernissen bestaan over bijvoorbeeld hondenpoep of graffiti. Het feit dat er een (objectieve) schouw wordt uitgevoerd wil niet zeggen dat er geen klachten zijn. Die plekken waar wel hondenpoep ligt zijn erg storend en dat neemt de bewoner in haar beleving van de openbare ruimte ook als algemeen beeld.

(vb: 1 hondendrol op een schouwlocatie heeft objectief gezien een kwaliteitsniveau Hoog, maar een bewoner vindt dit gelijk al storend/vuil (subjectief))

2 Scores per stadsdeel

In dit hoofdstuk is de gemiddelde kwaliteit per stadsdeel weergegeven. Afgebeeld is de score van de algemene indruk per aspect. De afspraak voor Enschede is een basiskwaliteit. Alleen voor het stadserf en de hoofdstructuren van Roombeek geldt een hogere ambitie: hier is een score van Basis niet genoeg!

Het is belangrijk om te weten hoe de gemiddelde score is opgebouwd. Zitten er veel lage scores bij of juist veel hoge. In de figuren op de volgende pagina's zijn de scores per facet, per stadsdeel weergegeven. Hierbij geldt dat:

- de hoogte van de balk de gemiddelde score voor het onderdeel aan geeft (1 = Zeer Laag, 2 = Laag, 3 = Basis, 4 = Hoog en 5 = Zeer Hoog)
- de verschillende gekleurde vakjes in de balk de verhouding van de verschillende scores weer geven. Een groot geel vlakje betekent dus veel schouwlocaties met een score 'Basis', een groot oranje vlak betekent veel locaties met een Lage score.

In deze figuren is alleen de algemene indruk weergegeven. In de volgende hoofdstukken wordt nader ingezoomd op de invloed van verschillende subitems op het gemiddelde beeld.

Legenda:



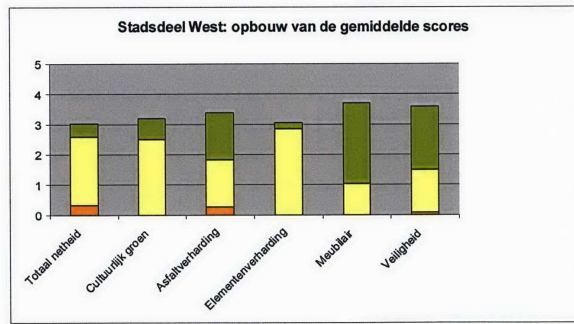
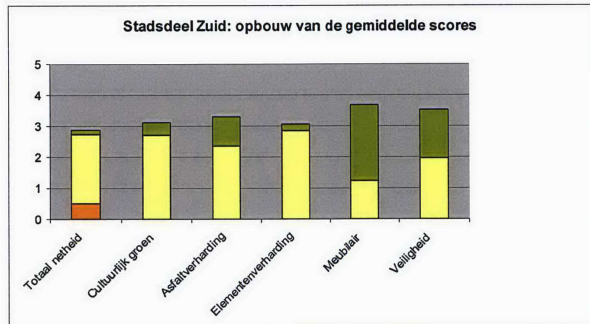
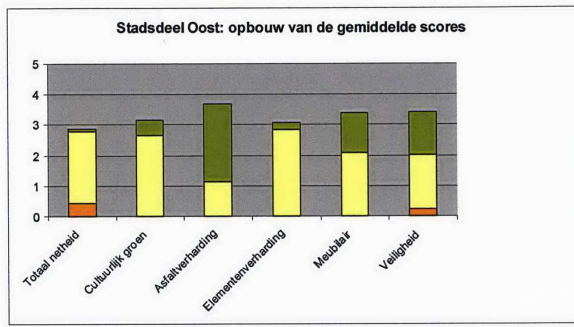
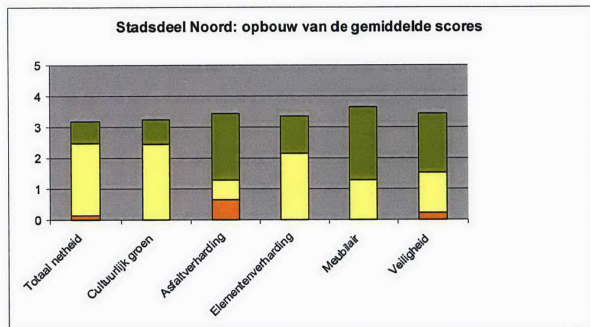

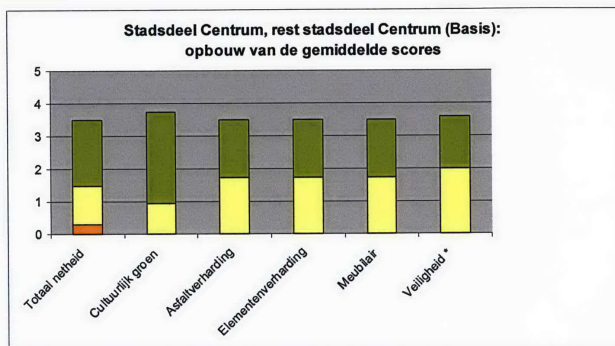
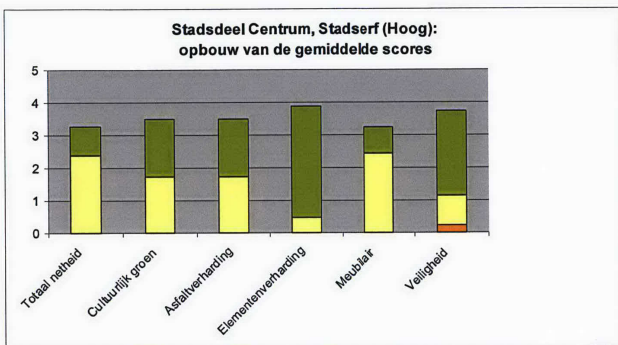
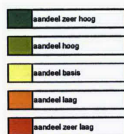

In het stadsf zijn twee schouwlocaties beoordeeld waar het onderdeel asfaltverhardingen (rijbaan en fietspad) in voorkomen. Het komt voordat een schouwlocaties exact op de scheiding van stadsf en overig stadsdeel centrum. De schouwer neemt hierdoor asfalt mee in de beoordelingen bij 'stadsf' dat 'officieel' bij 'overige stadsdeel centrum' behoort. Dit is in dit geval voorgekomen. (sfeerimpressie schouw 2010)

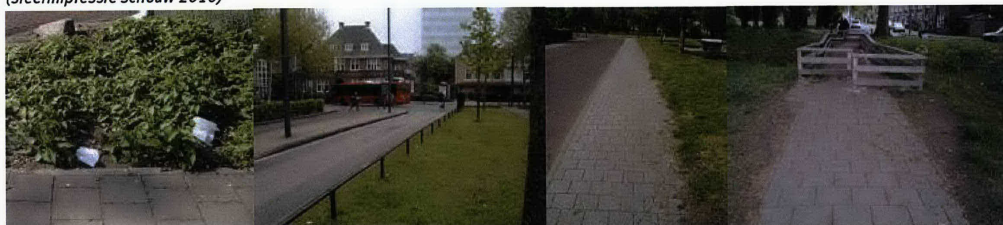

3 Kwaliteit 2008 en 2009 naast kwaliteit 2010

Vanaf 2001 is het kwaliteitsniveau van het onderhoud van de openbare ruimte gemeten (geschouwd)*. Dit hoofdstuk vergelijkt de resultaten vanaf 2008 met dit jaar, 2010.

De algemene indruk gemeten over het totaal van Enschede is vergelijkbaar met andere jaren een niveau Basis. Alleen de veiligheid scoort een Basis in plaats van een Hoog niveau in de meeste stadsdelen. Vrijwel alle onderdelen van de technische staat zijn in het Stadsf op niveau Basis gebleven. Alleen de elementenverharding is gestegen naar Hoog. Dit laatste is opvallend omdat deze in 2008 de enige was die Basis scoorde. Het Roombeek (nieuw in de schouwronde) haalt het (ambitie) niveau Hoog op alle onderdelen behalve verzorging en groen daar scoort het een Basis niveau.

Gemeten kwaliteit 2008 Stadsdelen							
Stadsdeel	schoon			heel	heel	heel	veilig
	1	2	3	asfalt	elementen*	meubilair	s v k
Centrum, Stadsf*	basis			hoog	hoog	basis	basis
Centrum, rest stadsdeel Centrum*	basis			hoog	hoog	basis	basis
Noord	basis			basis	basis	basis	basis
Oost	basis			basis	basis	basis	basis
Zuid	basis			basis	basis	basis	basis
West	basis			basis	basis	basis	basis

* indeling zie bijlage 3

1 = mei/juni
2 = juli/aug
3 = sept/okt

asfalt = gesloten verharding
elementen = klinkers, tegels

s = sociaal
v = verkeers
k = kind

Gemeten kwaliteit 2009 Stadsdelen							
Stadsdeel	schoon			heel	heel	heel	veilig
	1	2	3	groen	asfalt	elementen*	meubilair
Centrum, Stadsf*	basis			basis	basis	basis	basis
Centrum, rest stadsdeel Centrum*	basis			basis	basis	basis	basis
Noord	basis			basis	basis	basis	basis
Oost	basis			basis	basis	basis	basis
Zuid	basis			basis	basis	basis	basis
West	basis			basis	basis	basis	basis

* indeling zie bijlage 3

1 = mei/juni
2 = juli/aug
3 = sept/okt

asfalt = gesloten verharding
elementen = klinkers, tegels

s = sociaal
v = verkeers
k = kind

Gemeten kwaliteit 2010 Stadsdelen							
Stadsdeel	schoon			heel	heel	heel	veilig
	1	2	3	groen	asfalt	elementen*	meubilair
Centrum, Stadsf*	basis			basis	basis	hoog	basis
Centrum, rest stadsdeel Centrum*	basis			hoog	basis	basis	basis
Noord	basis			basis	basis	basis	basis
Oost	basis			basis	basis	basis	basis
Zuid	basis			basis	basis	basis	basis
West	basis			basis	basis	basis	basis
Roombeek Hoofdstructuur	basis			basis	basis	basis	basis

* indeling zie bijlage 3

1 = juni
2 = juli
3 = okt

asfalt = gesloten verharding
elementen = klinkers, tegels

s = sociaal
v = verkeers
k = kind

Gemeten kwaliteit 2008 Enschede Totaal							
Enschede totaal	schoon			heel	heel	heel	veilig
	1	2	3	groen	asfalt*	elementen*	meubilair
Enschede totaal	basis			basis	basis	basis	basis

Gemeten kwaliteit 2009 Enschede Totaal							
Enschede totaal	schoon			heel	heel	heel	veilig
	1	2	3	groen	asfalt*	elementen*	meubilair
Enschede totaal	basis			basis	basis	basis	basis

Gemeten kwaliteit 2010 Enschede Totaal							
Enschede totaal	schoon			heel	heel	heel	veilig
	1	2	3	groen	asfalt*	elementen*	meubilair
Enschede totaal	basis			basis	basis	basis	basis

* Verzorging wordt in 3 rondes per jaar geschouwd. Het gemeten resultaat voor verzorging is per individuele ronde weergegeven, met daarboven het gemiddelde van alledrie de totaalindrukken. Dit gemiddelde is een rekenkundig gemiddelde van drie exacte resultaten. 2x Hoog en 1x Basis kan een gemiddelde van Basis opleveren. Bijv: 3,80 (Hoog) + 3,90 (Hoog) + 3,00 (Basis) is gemiddeld 3,56 (Basis). De score van het kenmerk Veiligheid is een rekenkundig gemiddelde van sociale veiligheid, verkeersveiligheid en kindvriendelijkheid. (voor een nadere toelichting van de scores verwijzen we naar bijlage 1)

* Roombeek is officieel geen stadsdeel. Voor de hoofdstructuren van het Roombeek is de ambitie Hoog bepaald vandaar dat deze benoemd staat in bovenstaande tabel

4 Afspraak en resultaat naast elkaar

In 2002 is per onderdeel en per structurelement (functiegebied) een kwaliteitsambitie vastgesteld. Deze 'afspraken' vergelijken we hieronder met de huidige kwaliteit. Hieraan hebben we de nieuwe afspraak voor de schouwlocaties in het Roombeek toegevoegd.

Afgesproken kwaliteit							Gemeten kwaliteit 2010 Stadsdelen						
Stadsdeel	schoon	heel groen	heel asfalt	heel elementen	heel meubilair	veilig	Stadsdeel	schoon 1 2 3	heel groen	heel asfalt	heel elementen	heel meubilair	veilig s v k
Centrum, Stadserf*	Hoog	Hoog	Hoog	Hoog	Hoog	Hoog	Centrum, Stadserf*	Basis b b b	Basis	Basis	Hoog	Basis	Hoog b b b
Centrum, rest stadsdeel Centrum*	Basis	Basis	Basis	Basis	Basis	Basis	Centrum, rest stadsdeel Centrum*	Basis b b b	Hoog	Basis	Basis	Basis	Basis b b b
Noord	Basis	Basis	Basis	Basis	Basis	Basis	Noord	Basis b b b	Basis	Basis	Basis	Basis	Basis b b b
Oost	Basis	Basis	Basis	Basis	Basis	Basis	Oost	Basis b b b	Basis	Basis	Basis	Basis	Basis b b b
Zuid	Basis	Basis	Basis	Basis	Basis	Basis	Zuid	Basis b b b	Basis	Basis	Basis	Basis	Basis b b b
West	Basis	Basis	Basis	Basis	Basis	Basis	West	Basis b b b	Basis	Basis	Basis	Basis	Basis b b b
Roombeek Hoofdstructuur	Hoog	Hoog	Hoog	Hoog	Hoog	Hoog	Roombeek Hoofdstructuur	Basis b b b	Basis	Hoog	Hoog	Hoog	Hoog b b b

* indeling zie bijlage 3

asfalt = gesloten verharding
elementen = klinkers, tegels

* indeling zie bijlage 3

1 = juni
2 = juli
3 = okt

asfalt = gesloten verharding
elementen = klinkers, tegels

s = sociaal
v = verkeer
k = kind

Gemeten kwaliteit 2010 Enschede Totaal						
	schoon 1 2 3	heel groen	heel asfalt*	heel elementen*	heel meubilair	veilig s v k
Enschede totaal	Basis b b b	Basis	Basis	Basis	Basis	Basis b b b

5 Confrontatie afspraak en resultaat

Als afspraak en resultaat tegen elkaar worden uitgezet, wordt duidelijk waar de verschillen zitten. In de tabel op de volgende bladzijde is per stadsdeel aangegeven welke onderdelen voldoen aan de gestelde ambitie en welke niet. Wanneer de gemiddelde kwaliteit voldoet, maar er voor het betreffende onderdeel items zijn die een te groot aantal lagere scores (>15%) hebben dan het afgesproken niveau, dan is dit aangegeven in de toelichting; knelpunten en aandachtspunten. Samen met de standaardafwijking uit paragraaf 1.4 zijn dit dus de twee redenen om de meting te bespreken in de confrontatie tabel. De standaardafwijking zegt iets over de spreiding binnen de meting terwijl de afwijking van 15% iets zegt over de huidige meting ten opzichte van de ambitie.

In het stadsdeel Centrum voldoet het stadserf op een aantal onderdelen niet aan de kwaliteitsambitie Hoog. De onderdelen verzorging, groen, asfalt en meubilair scoren op niveau Basis. De rest van stadsdeel Centrum (behoudens het stadserf) scoort op het onderdeel groen zelfs hoger dan het afgesproken kwaliteitsniveau Basis.

De stadsdelen Noord, Oost, Zuid en West scoren gelijk aan het ambitieniveau. De veiligheid in Oost, Zuid en West scoort dit jaar lager dan het voorgaande jaar. Dit jaar zijn ook locaties in Roombeek geschouwd. Alleen groen en verzorging halen het ambitieniveau voor dit gebied niet. De tabellen zijn gebaseerd op een veelvoud aan metingen. Deze metingen vormen de basis voor een algemene indruk. Op basis van de algemene indruk is de confrontatietabel opgebouwd. Wanneer een onderdeel op een afgesproken niveau scoort zijn ook hier items aan te wijzen die extra aandacht verdienen. Deze items zijn opgenomen in de confrontatietabel op de volgende pagina, in de kolom Knelpunten & Aandachtspunten. Daarachter worden vervolgens enkele oplossingsrichtingen aangegeven.

Roombeek

In 2010 is voor het eerst in de hoofdstructuren van Roombeek geschouwd. Voor deze hoofdstructuren van Roombeek (Roomweg, Lonnekersporlaan, 3 bleken en de Museumlaan) is de ambitie op alle onderdelen vastgesteld op een niveau Hoog. Op vrijwel alle onderdelen wordt de ambitie gehaald. Groen en verzorging blijven achter op de verharding, meubilair en veiligheid.

Verzorging en Groen

Het achterblijven van de verzorging op een niveau Basis wordt veroorzaakt door zwerfvuil, graffiti en beplakking. Groen blijft op een niveau Basis door vernielingen en schades aan de beplanting. Bovenstaande geeft de indruk dat intensief gebruik en/of misbruik wordt gemaakt van de groengebieden in deze wijk.

Stadsdeel	Confrontatie						Toelichting					
	schoon	heel groen	heel asfalt	heel elementen	heel mruiblaar	heel veiligheid	Knoelpunten & Aandachtspunten		beïnvloedbaar door beheer		Acties door beheer	Overige acties (Aanbeveling Oranjewoud)
							ja	nee	ja	nee		
Centrum, stadserf	te laag	te laag	te laag	gelijk	te laag	gelijk	Schoon: Een derde van de afvalbakken zitten in het najaar te vol dit lagere resultaat heeft waarschijnlijk te maken met het vroege tijdstip van de schouw	X		Afstemmen ledigen afvalbakken op behoefte	Afvalruk meten en planning afstemmen / Acceptatie van volle afvalbakken in de vroege ochtend	
							Schoon: Zwerfvuil en natuurlijk vuil op verharding en in groen	X	X	Afval pikken en vuil vegen afstemmen op behoefte	Acceptatie zwerfvuil in de vroege ochtend	
							Schoon: Onkruid op verharding: bedekking oppervlak en langs randen	X		Vaker onkruid verwijderen op verharding, met name rond obstakels en rond verhardingsranden		
							Schoon: Aanslag op straatmeubilair	X		Schoonsmaken straat- en parkmeubilair		
							Schoon: Graffiti op straatmeubilair, speelvoorzieningen en overige gemeentelijke objecten	X		Schoonspuiten straatmeubilair, speelvoorzieningen en overige gemeentelijke objecten		
							Groen: Vitaliteit culturele beplanting		X		Onderzoek naar mogelijkheid tot verbetering van de vitaliteit (bemestingsadvies s.d.)	
							Meeblair: Beschadigingen, scheidstand, schilderwerk, graffiti, uniformiteit	X		Herstellen schade en schilderwerk straatmeubilair		
Centrum, rest stadsdeel Centrum	gelijk	te hoog	gelijk	gelijk	gelijk	gelijk	Groen: Heeft van de bomen vertoont minimaal 10% stamschade		X		Controleer kwaliteit naar aanleiding van VTA inspecties	
							Groen: Onveilige snoemaatregelen bij culturele beplanting	X		Vaker snoeien, grotere/langere takken als eerste wegnemen voldoen aan niveau Basis		
							Verharding: Slechte zichtbaarheid wegmarkering	X		Opnieuw aanbrengen wegmarkering		
							Schoon: Natuurlijk vuil op verharding (najaar)	X		Vegen afstemmen op behoefte	Acceptatie van meer natuurlijk vuil op verharding in het najaar	
Noord	gelijk	gelijk	gelijk	gelijk	gelijk	gelijk	Groen: Verdringing culturele beplanting	X		Uitdunnen culturele beplanting		
							Meeblair: Schilderwerk en graffiti speelvoorzieningen	X		Opnieuw schilderen speeltoestellen		
							Schoon: Kruidenbedekking en -hoogte van onkruid in groen	X		Vaker schoffelen/ruiden	Acceptatie van meer blad in het najaar	
Oost	gelijk	gelijk	gelijk	gelijk	gelijk	gelijk	Schoon: Natuurlijke vuil in beplanting	X		Blad frequenter ruimen		
							Groen: Afrastering culturele beplanting	X		Herstellen/ versterken afrastering culturele beplanting		
							Meeblair: Aanslag op parkmeubilair	X		Verwijderen aanslag parkmeubilair		
							Schoon: Natuurlijk vuil op verharding en gras	X		Vaker vegen verhardingen	Acceptatie van meer blad op verharding/gras in het najaar	
Zuid	gelijk	gelijk	gelijk	gelijk	gelijk	gelijk	Groen: Verdringing culturele beplanting	X		Uitdunnen culturele beplanting		
							Groen: Afrastering culturele beplanting	X		Herstellen/ versterken afrastering culturele beplanting		
							Groen: Volledigheid vakken culturele beplanting	X		Onvolledige vakken aanvullen met nieuwe beplanting		
							Schoon: Natuurlijk vuil op verharding en gras	X		Vaker vegen verhardingen	Acceptatie van meer blad op verharding/gras in het najaar	
							Verharding: Asfaltrijbanen algemene indruk	X		Onderhoud asfalt		
West	gelijk	gelijk	gelijk	gelijk	gelijk	gelijk	Groen: Explosief groeiende en dominerende soorten kruiden. Variatie inheemse kruiden	X		Vaker snoeien en bijhouden kruiden		
							Groen: Onveilige snoemaatregelen	X		Vaker snoeien, grotere/langere takken als eerste wegnemen voldoen aan niveau Basis		
							Groen: Afrastering culturele beplanting	X		Herstellen/ versterken afrastering culturele beplanting		
							Schoon: Onkruidbedekking op verharding en in groen	X		Vaker onkruid verwijderen op verharding en in groen		
							Schoon: Zwerfvuil in groen en op verharding	X		Afval pikken en vuil vegen afstemmen op behoefte		
Roombek	te laag	te laag	gelijk	gelijk	gelijk	gelijk	Schoon: Graffiti en bespuiting op gemeentelijke objecten	X		Besluiting verwijderen en opnieuw schilderen		
							Groen: Geslotenheid gazons	X	X	Bijzaaien of doorzaaien gazons	Inrichting aanpakken: Bomen langs gras/gazons	
							Groen: Vitaliteit culturele beplanting (door schade of vernieling)	X	X	Afrasteren beplantingsvakken	Onderzoek naar mogelijkheid tot verbetering van de vitaliteit (bemestingsadvies s.d.)	
							Groen: Maatbeeld gazons	X		Op tijd maaien of niet maaien bij nat weer		
							Meeblair: Graffiti op meubilair	X		Schilderen meubilair		
							Meeblair: Beschadiging verf speeltoestellen	X		Verfbeurt speeltoestellen		
							Schoon: Onkruidbedekking op verharding en in groen	X		Vaker onkruid verwijderen op verharding en in groen		

Bijlagen

Bijlage 1 : Toelichting BOR kwaliteitsniveaus

In de BOR-systematiek wordt gebruik gemaakt van vijf kwaliteitsniveaus: Zeer Hoog, Hoog, Basis, Laag, Zeer Laag. In de kwaliteitscatalogus voor Enschede zijn per onderdeel van de openbare ruimte deze kwaliteitsniveaus gedetailleerd beschreven.

Zeer Hoog

Het is een perfect onderhouden en verzorgde omgeving. De omgeving is als nieuw. Bij het kwaliteitsniveau 'Zeer Hoog' zijn geen schades of vervuiling geaccepteerd.

Hoog

Het is een goed onderhouden en verzorgde omgeving. Het onderhoud richt zich niet alleen op het in stand houden maar ook op een hoge beeldkwaliteit. Vanuit een goede uitgangssituatie betekent dit vooral snel ingrijpen bij schades en een hoge frequentie van onderhoudsmaatregelen. Er is veel aandacht voor de uniformiteit van de inrichting, niet-zichtbare reparaties, etc.

Vooral de onderhoudstoestand van het meubilair en het schoonhouden van de omgeving bepalen de beleving van de gebruiker. Voor een kwaliteitsniveau 'Hoog' zijn daarom maar weinig schades en/of zwerfvuil en onkruid geaccepteerd. Dit levert een buitenruimte op waar weinig op- of aanmerkingen over gemaakt kunnen worden.

Basis

'Basis' betekent een praktische manier van onderhoud, gericht op het op langere termijn (gemiddelde levensduur) in stand houden van de voorzieningen en het voorkomen van achterstand. Kleinere achterstanden of enig zwerfvuil en onkruid kan tijdelijk voorkomen. Bijvoorbeeld tussen twee schoonmaakbeurten door of omdat een nieuw element nog in bestelling is.

Alles is veilig in het gebruik. Bij onveilige situaties wordt wel snel ingegrepen.

Het beeld van de omgeving is redelijk. Voor het merendeel van de gebruikers is een basisniveau 'niet storend'. Dat wil zeggen dat er geen negatieve zaken opvallen of de omgeving als erg vuil of kapot wordt ervaren. Op termijn lijkt een dergelijke omgeving, met gebruikslijtage, zichtbare reparaties, vervanging door iets andere modellen e.d., wat sober en rommelig.

Laag

Een omgeving waar onderhoud en verzorging structurele achterstanden hebben opgelopen, kan gedefinieerd worden als Laag. Ernstige schades komen echter niet voor. De omgeving wordt door de gebruikers als vuil ervaren door achterstanden in onderhoud en concentraties zwerfvuil en onkruid. Acceptatie van een Laag kwaliteitsniveau kan ook betekenen dat de levensduur van voorzieningen korter is dan bij een basisniveau van onderhoud.

Om een laag kwaliteitsniveau te verhogen naar een basis kwaliteitsniveau zijn doorgaans extra onderhoudsinspanningen nodig om ontstane achterstanden op te heffen.

Zeer Laag

Een omgeving en onderdelen daarvan die kapot, vuil en onveilig zijn. Een Zeer Laag kwaliteitsniveau vraagt daarom om direct ingrijpen, waarbij normale onderhoudsmaatregelen doorgaans niet voldoende zijn.



Kwaliteitscijfer	0 - 1.74	1.75 - 2.74	2.75 - 3.74	3.75 - 4.74	4.75 - 5
Rapportcijfer	0 - 3.4	3.5 - 5.4	5.5 - 7.4	7.5 - 9.4	9.5 - 10

Bijlage 2 : Meer over de schouw

Hieronder een schets van de organisatie. Het resultaat is: de openbare ruimte. Met behulp van schouwen is hieruit belangrijke beheersinformatie te halen. De volgende vragen moeten beantwoord:

- Wie moet er wat mee gaan doen?
- Wat moet je daarvoor meten?
- Wanneer en hoe moet je gaan meten?

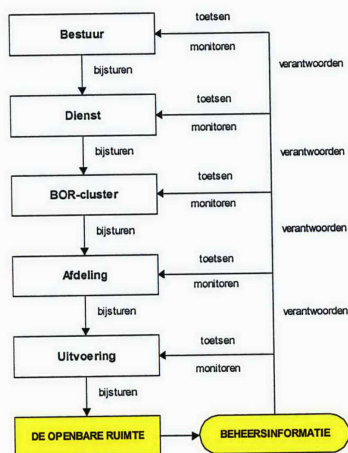

Wie moet er wat mee doen?

- Toetsen eigen werkzaamheden (Haal ik het gevraagde niveau?)
- Verbeteren eigen werkprocessen (eigen activiteiten die aangepast kunnen worden)
- Bijsturen (activiteiten van anderen die aangepast kunnen worden)
- Verantwoording afleggen (melden gedane werk en behaalde resultaat)
- Motivering problemen en knelpunten (waarom niveau niet gehaald)
- Monitoren ten behoeve van (langere termijn) strategische en tactische beslissingen

Wat moet je daarvoor meten?

Met ingang van 2003 worden onderstaande aspecten geschouwd.

Schoon (verzorging)

- verharding
- groen
- speelvoorzieningen
- meubilair
- water en oevers
- HUP's

Heel (technisch)

- asfalt → alle functieonderdelen, dus niet alleen paden
- elementen
- cultureel groen
- natuurlijk groen
- speelvoorzieningen
- oevers met beschoeiing
- oevers zonder beschoeiing
- kunstwerken
- objecten, bijvoorbeeld: fonteynen, beeldende kunst en grafstenen
- straat/parkmeubilair
- HUP's

Veilig (integraal)

De veiligheid van de afzonderlijke elementen wordt al bij de technische staat beoordeeld.

Dit onderdeel beschouwt de veiligheid van de gehele openbare ruimte integraal.

Hierbij wordt vanuit drie gezichtspunten gekeken:

- sociale veiligheid (overzicht, toezicht, sfeer)
- verkeersveiligheid (overzicht, bebording, conflicten verkeersdeelnemers)
- kindveiligheid (met name spelen en water)

Knelpunten (waardoor wordt de lage score bij schoon heel of veilig veroorzaakt?)

- ontwerp/inrichting
- materiaalkeuze
- functionaliteit
- onderhoudsfrequentie
- onderhoudsmethode
- anders, nl...

Bijlage 3 : Indeling schouwlocaties stadsdeel Centrum

Nummer	Locatie	Structurelement
1	Noorderhagen/ Korte Hengelosestraat	Stadserf
2	Jacobusgang	Stadserf
3	Achter 't hofje	Stadserf
110	Stationspein	Stadserf
111	Langestraat/ De Heurne	Stadserf
123	Menistenstraat	Stadserf
124	Bolwerk	Stadserf
125	van Lochemstraat	Stadserf
126	De Heurne	Stadserf
127	Hofstraat	Stadserf
128	van Loenshof	Stadserf
129	Jacobusgang	Stadserf
130	Pijpenstraat	Stadserf
131	Zuiderhagen	Stadserf
132	Boulevard 1945	Stadserf
4	Pijpenstraat	Overig stadsgebied
5	Tromplaan	Overig stadsgebied
6	Wenninkgaarde	Overig stadsgebied
7	Langestraat	Overig stadsgebied
18	Boerenbegraafplaats	Parken en structureel groen
22	Zuiderval	Industriegebied
27	Schuttersveld	Kantoren en voorzieningen
28	t Gerfert	Kantoren en voorzieningen
39	Molenstraat	Ringen
40	Oldenzaalsestraat	Ringen
41	Haaksbergerstraat	Ringen
42	Boddenkampsingel	Ringen
44	Hogelandsingel	Ringen
45	Gertfertsingel	Ringen
50	Staringstraat	Vooroorlogse wijken
51	Pluimstraat	Vooroorlogse wijken
53	Baliplein	Vooroorlogse wijken
54	Emmastraat	Vooroorlogse wijken

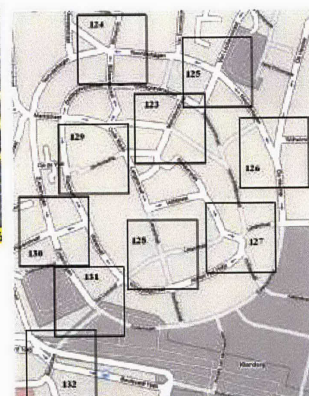
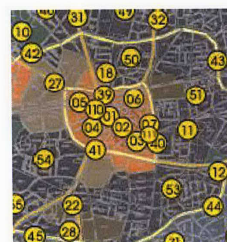
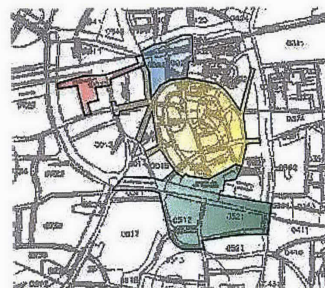

Toegevoegd in 2008

Bijlage 4 : Indeling schouwlocaties Roombeek

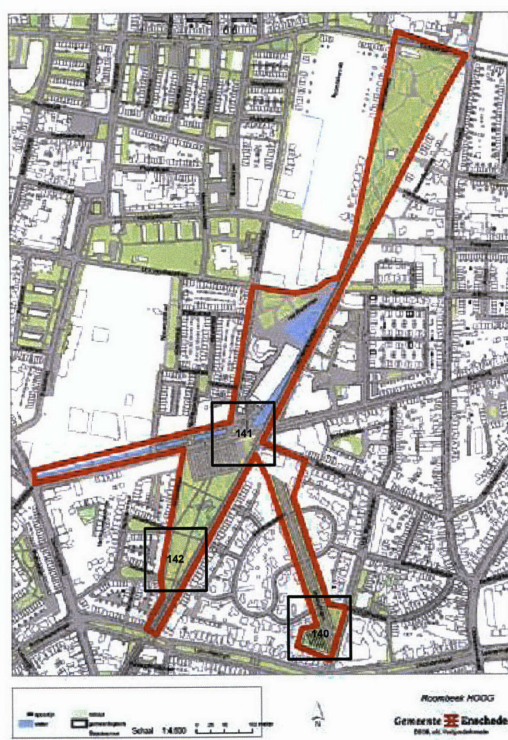

140	Museumlaan/ Bamshoevelaan
141	Stroinksbleekweg/ Roomweg
142	Tollenstraat/ Kroethofteplein

profiel

Een begrip in Nederland

Met ongeveer 1800 werknemers en ruim tien-duizend opdrachten per jaar is Oranjewoud één van de grootste advies- en ingenieursbureaus in Nederland. We zijn ruim een halve eeuw actief op het brede terrein van infrastructuur, bouw, stedelijke inrichting, natuurontwikkeling, milieu, vastgoedzaken en vrijetijdsvoorzieningen. Daarbinnen bieden we als één van de weinige partijen de combinatie van idee én verwezenlijking; van ingenieurswerk en daadwerkelijke realisatie binnen één organisatie. Dat staat niet alleen garant voor haalbare plannen, maar ook voor een hoogwaardige uitvoering. Voor onze opdrachtgevers is dat een vertrouwd gevoel.

Sterk in teamwerk

Oranjewoud werkt voor en samen met overheden, bedrijven en instellingen. Van lokale tot landelijke overheid, van handel tot industrie, van midden- en kleinbedrijf tot multinational, van non-profit-sector tot particulier; alle opdrachtgevers zijn belangrijk. Daarbij combineren we onze sterke eigen inbreng met respect voor de kennis en kunde van de opdrachtgever. Partnership is dan ook altijd het uitgangspunt.

Raad en daad op maat

Het dienstenpakket van Oranjewoud mag breed worden genoemd. We verzorgen binnen onze werkgebieden het gehele traject van studie, advies, ontwerp, planvoorbereiding en directievoering tot realisatie, beheer en onderhoud.

Al naar gelang de wens van de opdrachtgever nemen we hierbij één specifiek gedeelte, een combinatie van meerdere onderdelen of het hele traject op ons.

Creatief en dynamisch

Het brede werkkterrein en de grote verscheidenheid aan activiteiten vindt zijn weerslag in de samenstelling van ons personeelsbestand. We bieden werk aan afgestudeerden op zowel mbo, hbo als academisch niveau. Oranjewoud staat voor werken in een gevarieerde, enthousiaste omgeving met een dynamische uitstraling en volop kansen voor nieuwe uitdagingen, verantwoordelijkheden en doorgroeimogelijkheden. Eigen initiatief, flexibiliteit, creativiteit en teamwerk zijn vanzelfsprekendheden binnen ons bureau.

Altijd binnen handbereik

Oranjewoud is met vijf grote en een aantal kleinere vestigingen altijd binnen handbereik. Onze medewerkers staan hierdoor ook in letterlijke zin dicht bij de opdrachtgevers, waardoor wij in alle regio's slagvaardig te werk kunnen gaan. De landelijke business units zijn op vrijwel al onze regionale vestigingen vertegenwoordigd. Zo combineren we inzicht in landelijke ontwikkelingen met een diepgaande kennis van lokale omstandigheden.

Onze buitenlandse activiteiten zijn ondergebracht in Oranjewoud International B.V., met bureaus in Antwerpen, Dresden en Budapest.

Vestigingen:

Hoofdkantoor
Directie, Stafdiensten,
Koningin Wilhelminaweg 11
Postbus 24
8440 AA Heerenveen
Telefoon: (0513) 63 45 67
Telefax: (0513) 63 33 53

Heerenveen
Groningen, Friesland, Drenthe,
secretariaat Business unit Bouw & Vastgoed
Tolhuysweg 57
Postbus 24
8440 AA Heerenveen
Telefoon: (0513) 63 45 67
Telefax: (0513) 63 33 53

Deventer
Overijssel, Gelderland,
secretariaat Business unit Stad & Ruimte
Zutphenseweg 31D
Postbus 321
7400 AH Deventer
Telefoon: (0570) 67 94 44
Telefax: (0570) 63 72 27

Almere-Stad
Noord-Holland, Utrecht, Flevoland,
secretariaat Business unit Object & Informatie
Wisselweg 1
Postbus 10044
1301 AA Almere-Stad
Telefoon: (036) 530 80 00
Telefax: (036) 533 81 89

Tevens locaties in:
Groningen, Assen, Stadskanaal, Schoonebeek, IJsp en Goes

Capelle aan den IJssel
Zuid-Holland, Zeeland,
secretariaat Business unit Bodem & Water

Rivium Westlaan 72
2909 LD Capelle aan den IJssel
Postbus 8590
3009 AN Rotterdam
Telefoon: (010) 235 17 45
Telefax: (010) 235 17 47

Oosterhout
Noord-Brabant, Limburg,
secretariaat Business unit Sport & Techniek
Beneluxweg 7
Postbus 40
4900 AA Oosterhout
Telefoon: (0162) 48 70 00
Telefax: (0162) 45 11 41

Locatie Geleen
Mijnweg 3
Postbus 17
6160 AA Geleen
Telefoon: (046) 478 92 22
Telefax: (046) 478 92 00

www.oranjewoud.nl



Kwaliteitsmeting openbare ruimte 2010 Rapportage op HOOFDLIJNEN voor bestuur

projectnr. 217385
revisie D1
20 januari 2011

Auteur(s)
Oranjewoud

Opdrachtgever
Gemeente  Enschede
Programma Leefomgeving
Cluster Openbare Ruimte
Postbus 20
7500 AA ENSCHEDE

datum vrijgave
januari 2011

beschrijving revisie 0
Definitief

goedkeuring
H.A.M. Peeters

vrijgave
S. de Vries

	Inhoud	Blz.
1	Kwaliteitsmeting openbare ruimte	2
1.1	Waarom wordt het gemeten?	2
1.2	Hoe wordt het gemeten?	2
1.3	Hoe wordt gerapporteerd?	3
1.4	Wat zeggen de cijfers?	4
1.5	Wat zeggen de cijfers niet!	5
2	Kwaliteit 2008 en 2009 naast kwaliteit 2010	7
2.1	Opvallende verschillen; veiligheid	8
2.2	Roombeek	8
3	Afspraak en resultaat naast elkaar	9
3.1	Ambitie gemeente Enschede	9
3.2	Huidige situatie	9
4	Confrontatie afspraak en resultaat	10

Bijlagen

1. Toelichting BOR-kwaliteitsniveaus
2. Meer over de schouw

1 Kwaliteitsmeting openbare ruimte

1.1 Waarom wordt het gemeten?

In 2002 heeft de gemeente Enschede haar ambitie voor het onderhoud vastgelegd in een Kwaliteitsplan Onderhoud Openbare Ruimte. Dit is een integrale visie waarin het gewenste niveau voor schoon, heel en veilig is omschreven. Hierbij wordt gebruik gemaakt van de BOR-systematiek van Oranjewoud, zie kader.

Om de realisatie van de ambitie en de ontwikkelingen in de kwaliteit te kunnen volgen (te 'monitoren'), is in Enschede een systeem opgezet waarbij de kwaliteit regelmatig wordt gemeten.

De belangrijkste oogmerken zijn:

- Informatie ten behoeve: toetsen, monitoren/bijsturen en verantwoorden/motiveren.
- Passende informatie voor elk niveau in de organisatie.

De BOR (Beheer Openbare Ruimte)-systematiek van Oranjewoud

Het voor het kwaliteitsplan openbare ruimte Enschede gebruikte BOR-model is een praktijkgerichte visie, gemaakt voor het discussiëren over en vastleggen van de kwaliteit van de openbare ruimte. De relatie tussen de kwaliteit en de kosten van het beheer wordt in beeld gebracht. Daarbij wordt gebruik gemaakt van meetbare kwaliteitsnormen, onderhoud- en inrichtingsniveaus en eenheidsprijzen. Onderscheiden gebieden/structurelementen (woongebieden, ontsluitingswegen, centrum of bedrijventerreinen) kunnen hun eigen wenselijke of acceptabele beheerniveau hebben.

De kracht van dit instrumentarium schuilt in de volgende elementen:

- Openbare ruimte integraal benaderd (groen, verharding, spelen, water, etc.);
- Resultaat/output staat centraal;
- Gericht op een aantal functioneel samenhangende gebieden;
- Begrijpelijke meetlat in beeld en omschrijving;
- Koppeling kwaliteitsniveaus en technische norm;
- Koppeling kwaliteitsniveaus en eenheidsprijzen;
- Heldere keuzes mogelijk.

1.2 Hoe wordt het gemeten?

De kwaliteit wordt buiten gemeten door middel van een jaarlijkse schouw. Er wordt naar drie onderwerpen gekeken:

- Heel : technische staat van de onderdelen in de openbare ruimte;
- Schoon : de verzorging of de netheid van de openbare ruimte;
- Veilig : de veiligheid van de openbare ruimte.

Heel en Veilig wordt in één schouwrondte beoordeeld. Schoon wordt in drie rondes gemeten om eventuele seizoensinvloeden en incidenten uit te sluiten.

Objectieve schouw

In 2010 heeft de gemeente Oranjewoud opdracht gegeven om de schouw uit te voeren. De schouwers van Oranjewoud hanteren dezelfde locaties, onderdelen en items bij de schouw als de gemeentemedewerkers in het verleden deden.

Voor de kenmerken van een schouw, zie kader. In bijlage 2 wordt meer over doel en organisatie rondom de schouw als kwaliteitsmeting verteld.

De kenmerken van een schouw zijn:

- Er wordt gemeten op schouwlocaties van 100 bij 100 meter;
- De 121 schouwlocaties zijn steekproefsgewijs verdeeld over de gemeente en de structuurelementen;
- Per locatie worden de items uit de BOR-kwaliteitscatalogus beoordeeld;
- De schouw bestrijkt groen, verharding, meubilair en water en kijkt hierbij naar schoon, heel en veilig;
- De schouw geeft de algemene en gemiddelde indruk van locaties, opgebouwd uit technische items (bijvoorbeeld vlakheid en samenhang bij verhardingen) en de verzorging (bijvoorbeeld zwerfvuil op verhardingen en aanslag op meubilair).

1.3 Hoe wordt gerapporteerd?

De jaarlijkse rapportage geschiedt op twee niveaus. Deze rapportage behandelt de resultaten op HOOFDLIJNEN. Daarnaast bestaat de UITGEWERKTE rapportage, zie figuur. Het detailniveau van de informatie neemt van boven naar beneden toe.

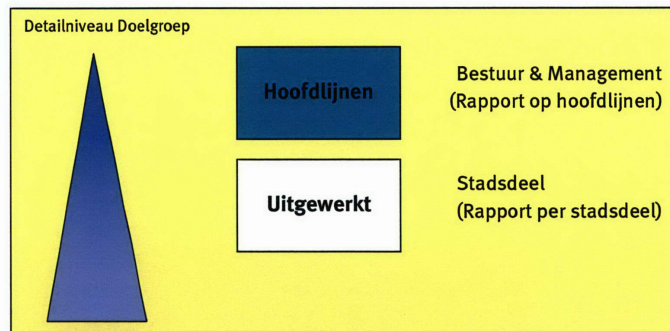

1.4 Wat zeggen de cijfers?

De kwaliteitsniveaus





De kwaliteitssystematiek van BOR maakt gebruik van een indeling in vijf kwaliteitsniveaus: Zeer hoog, Hoog, Basis, Laag, Zeer laag. De kwaliteit beschrijft het resultaat: de huidige kwaliteit in de openbare ruimte.

De scores en de afronding

Bij het presenteren van de resultaten wordt er gebruik gemaakt van gemiddelden. Bijvoorbeeld: het gemiddelde van alle waarnemingen binnen één structuurelement of van een aantal items. Zoals aangegeven in paragraaf 1.3. is dit een rapport op hoofdlijnen. Het doel van dit rapport is dan ook op hoofdlijnen te beschrijven wat het beeld is van het groen, verharding, veiligheid en verzorging in de gemeente Enschede. Dit rapport is daarom niet bedoeld om een oordeel te geven over individuele gevallen of specifieke locaties.

De standaardafwijking als maat voor aandacht

De opbouw van het gemiddelde is mede bepalend voor de aandacht die het gemiddelde dient te krijgen. Zo kan een Basisgemiddelde opgebouwd zijn uit 'Zeer hoog' en 'Zeer laag'. De maat voor deze spreiding is de standaarddeviatie of standaardafwijking. Als deze afwijking groter of gelijk aan 1 is dan verdienen de resultaten extra aandacht.

					
Kwaliteitscijfer	0 – 1.74	1.75 – 2.74	2.75 – 3.74	3.75 – 4.74	4.75 – 5
Rapportcijfer	0 – 3.4	3.5 – 5.4	5.5 – 7.4	7.5 – 9.4	9.5 - 10

1.5 Wat zeggen de cijfers niet!

Naast alle nuttige en bruikbare informatie die uit een kwaliteitsschouw gehaald kan worden, kunnen de cijfers ook 'misbruikt' worden. In deze paragraaf wordt een aantal waarschuwingen opgesomd.

Niet plekgericht

Een schouw is geen inspectie. De schouwlocaties zijn slechts steekproeven om uitspraken te kunnen doen over grotere gebieden (structurelementen). Het is niet de bedoeling om bij een lage score op een specifieke schouwlocatie direct maatregelen te treffen. Het kan een signaal zijn, maar voor een goede operationele sturing is een gebiedsdekkende inspectie noodzakelijk. De steekproeven zijn zo representatief mogelijk gekozen, het gemiddelde moet een goed beeld geven. Daarom hoeft er niet in elke straat te worden gekeken.

Niet goed of slecht

Hoewel bij de indeling in niveaus (van Zeer laag tot Zeer hoog) al wel een waardering is ingebouwd, geeft het resultaat van de schouw niet direct aan of iets goed of slecht is. Dit is namelijk afhankelijk van de (beleids-)afspraken die vooraf zijn gemaakt. Zo kan een lage score veroorzaakt worden doordat bewust niet wordt bijgemaaid rondom bomen om beschadigingen te voorkomen. In het algemeen is het oordeel dus afhankelijk van wat de ambitie voor een bepaald gebied en een bepaald aspect of item is. Wordt ergens een Hoog niveau gewenst en laat de schouw een 'Basis' zien dan is dat niet goed. Er is een achterstand in kwaliteit.

Wordt ergens een niveau Basis geaccepteerd en heeft de schouw een Hoog als resultaat, dan is er sprake van een overschot aan kwaliteit. Dit kan verschillende redenen hebben zoals, te intensief onderhoud, ruim budget, ideale inrichting.

Niet een gewogen gemiddelde

De resultaten van de schouw zijn vaak gemiddelden. Deze gemiddelden zijn bepaald aan de hand van verschillende items of van meerdere structurelementen. Hierbij wordt over het algemeen geen weging gehanteerd. Het gemiddelde van de halfverharde wegen weegt even zwaar als het gemiddelde van de asfaltwegen, ondanks dat deze laatste veel duurder in het onderhoud is. Het gemiddelde van de woonwijken en dorpen weegt even zwaar als die van begraafplaatsen, ondanks dat het areaal van de eerste veel groter zal zijn. Bij een aantal items, zoals 'totale netheid' en 'totaal indruk beplanting' heeft de schouwer wel de mogelijkheid om het karakter van de omgeving en zijn eigen indruk mee te laten tellen, maar in het algemeen wordt er niet met gewogen gemiddelden gewerkt.

De onderlinge belangenafweging wordt gedaan in de analyse en de bespreking van de data. Het is derhalve van belang deze niet los van elkaar te zien.

Niets over ergernis

Het is een feit dat onder bewoners ergernissen bestaan over bijvoorbeeld hondenpoep of graffiti. Het feit dat er een (objectieve) schouw wordt uitgevoerd wil niet zeggen dat er geen klachten zijn. Die plekken waar wel hondenpoep ligt zijn erg storend en dat neemt de bewoner in haar beleving van de openbare ruimte ook als algemeen beeld. *(vb: 1 hondendrol op een schouwlocatie heeft objectief gezien een kwaliteitsniveau Hoog, maar een bewoner vindt dit gelijk al storend/vuil (subjectief))*

2 Kwaliteit 2008 en 2009 naast kwaliteit 2010

Vanaf 2001 is het kwaliteitsniveau van het onderhoud van de openbare ruimte gemeten (geschoond). Dit hoofdstuk vergelijkt de resultaten vanaf 2008 met 2010. De grootste verschillen zitten in het onderdeel veiligheid, dit scoort op meerdere structurelementen Basis, terwijl de scores in 2009 nog Hoog scoorde. Dit lichten we toe in de volgende paragraaf. In het buitengebied is de veiligheid gedaald naar Laag. De verharding in het stadserf is gestegen naar kwaliteitsniveau Hoog. Net zoals het groen in overig stadsgebied. Het groen bij kantoren en voorzieningen is juist "gedaald" naar het niveau Basis.

Gemeten kwaliteit 2008					
Structurelementen	Onderdelen			heel verharding	veilig
	1	2	3		
centrum stadserf	hoog	hoog	hoog	basis	basis
	hoog	hoog	hoog	basis	basis
overig stadsgebied	basis	basis	basis	hoog	hoog
wijken vooroorlogse wijken	basis	basis	basis	basis	basis
	basis	basis	basis	basis	basis
	basis	basis	basis	basis	basis
	basis	basis	basis	basis	basis
toekomstig stedelijk gebied	niet van toepassing				
	niet van toepassing				
bedrijven industrie	basis	basis	basis	basis	basis
	basis	basis	basis	hoog	basis
wijken / buitengebied wijken	basis	basis	basis	basis	basis
	basis	basis	basis	basis	laag
groen-gebieden stadsparken & structureel groen	basis	basis	basis	basis	basis
	basis	basis	basis	basis	basis
buitengebied toekomstige stadsparken & structureel groen	niet van toepassing				
	niet van toepassing				
begravingen begrafplaatsen	niet geschoond				
	niet geschoond				
sportcomplexen sportcomplexen	niet geschoond				
	niet geschoond				
hoofdstuk radialen	basis	basis	basis	basis	basis
	basis	basis	basis	basis	basis
wegen wegen	basis	basis	basis	basis	basis
	basis	basis	basis	basis	basis

Gemeten kwaliteit 2009					
Structurelementen	Onderdelen			heel verharding	veilig
	1	2	3		
centrum stadserf	hoog	basis	basis	hoog	hoog
	basis	basis	basis	basis	hoog
overig stadsgebied	basis	basis	basis	basis	hoog
wijken vooroorlogse wijken	basis	basis	basis	basis	hoog
	basis	basis	basis	basis	basis
	basis	basis	basis	basis	basis
	basis	basis	basis	basis	hoog
toekomstig stedelijk gebied	niet van toepassing				
	niet van toepassing				
bedrijven industrie	basis	basis	basis	basis	basis
	basis	hoog	hoog	hoog	basis
wijken / buitengebied wijken	basis	basis	basis	basis	laag
	hoog	laag	laag	basis	basis
groen-gebieden stadsparken & structureel groen	basis	basis	basis	basis	basis
	basis	basis	basis	basis	basis
buitengebied toekomstige stadsparken & structureel groen	niet van toepassing				
	niet van toepassing				
begravingen begrafplaatsen	niet geschoond				
	niet geschoond				
sportcomplexen sportcomplexen	niet geschoond				
	niet geschoond				
hoofdstuk radialen	basis	basis	basis	basis	basis
	basis	basis	basis	basis	hoog
wegen wegen	basis	basis	basis	basis	basis
	basis	basis	basis	basis	basis

Gemeten kwaliteit 2010					
Structurelementen	Onderdelen			heel verharding	veilig
	1	2	3		
centrum stadserf	basis	basis	hoog	basis	basis
	basis	hoog	basis	basis	basis
overig stadsgebied	basis	hoog	basis	basis	basis
wijken vooroorlogse wijken	basis	basis	basis	basis	basis
	basis	basis	basis	basis	basis
	basis	basis	basis	basis	basis
	basis	basis	basis	basis	basis
toekomstig stedelijk gebied	niet van toepassing				
	niet van toepassing				
bedrijven industrie	basis	basis	basis	basis	basis
	basis	basis	basis	hoog	basis
wijken / buitengebied wijken	basis	basis	basis	basis	laag
	basis	basis	basis	basis	laag
groen-gebieden stadsparken & structureel groen	basis	basis	basis	basis	basis
	basis	basis	basis	basis	basis
buitengebied toekomstige stadsparken & structureel groen	niet van toepassing				
	niet van toepassing				
begravingen begrafplaatsen	niet geschoond				
	niet geschoond				
sportcomplexen sportcomplexen	niet geschoond				
	niet geschoond				
hoofdstuk radialen	basis	basis	basis	basis	basis
	basis	basis	basis	basis	basis
wegen wegen	basis	basis	basis	basis	basis
	basis	basis	basis	basis	basis

Het gemeten resultaat voor verzorging (schoon) is per individuele ronde weergegeven. Daarboven het gemiddelde van alle totaalindrukken. Dit gemiddelde is een rekenkundig gemiddelde van drie exacte resultaten. 2x Hoog en 1x Basis kan een gemiddelde van Basis opleveren. Bijv: 3,80 (Hoog) + 3,90 (Hoog) + 3,00 (Basis) is gemiddeld 3,56 (Basis). Het onderdeel veiligheid is ook geschoond. De score hiervan is een rekenkundig gemiddelde van sociale veiligheid, verkeersveiligheid en kindvriendelijkheid. (voor een nadere toelichting van de scores verwijzen we naar bijlage 1)

2.1 Opvallende verschillen; veiligheid

Het meest opvallende resultaat van de schouw van dit jaar in vergelijking tot die van het jaar hiervoor zijn de scores op veiligheid (zie uitleg veiligheid bijlage 2). De scores zijn met uitzondering van het buitengebied en de wiggen niet gedaald tot onder het niveau Basis. Opvallend is de daling van een niveau in de wijken en het centrumgebied. Het is niet waarschijnlijk dat hier in één jaar tijd het aantal woningen of winkels gedaald is zodat toezicht vanuit deze plekken is gedaald.

2.2 Roombeek

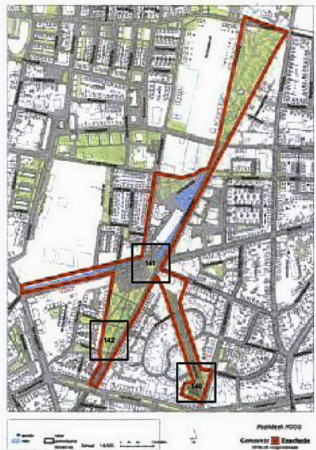

In 2010 zijn een drietal schouwlocaties in de nieuw ontwikkelde wijk Roombeek toegevoegd. De 3 schouwlocaties zijn gesitueerd in de delen van Roombeek waar de ambitie Hoog is, namelijk de hoofdstructuren Roomweg, Lonnekerspoorlaan, de 3 bleken en de Museumlaan. De schouwresultaten van Roombeek zijn weergegeven in onderstaande tabel.

Verzorging en groen scores in Roombeek Basis. Bij verzorging wordt dit vooral veroorzaakt door onkruid in groen vuil op verharding en in groen. Het groen scoort Basis door de vitaliteit en habitus van bomen, de geslotenheid en het maaibeeld van gazons en incidentele schades of verdringing of juist onvolledig gevulde plantvakken.

Gemeten kwaliteit 2010 Roombeek						
	schoon			heel groen	heel verharding	veilig
	1	2	3			
Roombeek	Basis			Basis	Hoog	Hoog
	b	b	h			

3 Afspraak en resultaat naast elkaar

In 2002 is per onderdeel en per structurelement (functiegebied) een kwaliteitsambitie vastgesteld. Deze 'afspraken' vergelijken we hieronder met de huidige kwaliteit, resulterend uit de schouw in 2010.

3.1 Ambitie gemeente Enschede

Alle structurelementen moeten minimaal aan een basiskwaliteit voldoen met uitzondering van het stadserf en Roombeek. Hier moeten alle onderdelen van de buitenruimte voldoen aan een hoge kwaliteit. Een hoge kwaliteit staat garant voor een stadserf dat schoon én heel is.

3.2 Huidige situatie

De huidige kwaliteit voldoet op een groot deel van de onderdelen aan de afgesproken ambities. Opvallend is dat op het stadserf zowel groen, als verzorging en veiligheid Basis scoren. Dit is lager dan de ambitie (Hoog). Ook de veiligheid in de wigen en het buitengebied is lager dan het afgesproken kwaliteitsniveau (Laag i.p.v. Basis). Het groen in het overig stadsgebied scoort, net als de ambities is vastgelegd (Hoog ten opzichte van Basis).

		Afgesproken kwaliteit			
		schoon	heel groen	heel verharding	veilig
Onderdelen	Structurelementen				
centrum-gebied	stadserf	hoog	hoog	hoog	hoog
	overig stadsgebied	basis	basis	basis	basis
wijken	vooroorlogse wijken	basis	basis	basis	basis
	na-oorlogse wijken	basis	basis	basis	basis
	wijken jaren 70,80,90	basis	basis	basis	basis
	dorpen	basis	basis	basis	basis
	toekomstig stedelijk gebied	basis	basis	basis	basis
bedrijven	industrie	basis	basis	basis	basis
	kantoren en voorzieningen	basis	basis	basis	basis
wigen/buik	wigen	basis	basis	basis	basis
	buitengebied	basis	basis	basis	basis
groen-gebieden	stadsparke- & structureel groen	basis	basis	basis	basis
	toekomstige stadsparken & structureel groen	basis	basis	basis	basis
bijzondere locaties	begraafplaatsen	basis	basis	basis	basis
	sportcomplexen	basis	basis	basis	basis
hoofdstuur	radialen	basis	basis	basis	basis
	ringen	basis	basis	basis	basis

		Gemeten kwaliteit 2010			
		schoon	heel groen	heel verharding	veilig
Onderdelen	Structurelementen	1 2 3			
centrum-gebied	stadserf	Basis x b b	Basis	Hoog	Basis
	overig stadsgebied	Basis x b b	Hoog	Basis	Basis
wijken	vooroorlogse wijken	Basis x b b	Basis	Basis	Basis
	na-oorlogse wijken	Basis x b b	Basis	Basis	Basis
	wijken jaren 70,80,90	Basis x b b	Basis	Basis	Basis
	dorpen	Basis x b b	Basis	Basis	Basis
	toekomstig stedelijk gebied	niet van toepassing			
bedrijven	industrie	Basis x b b	Basis	Basis	Basis
	kantoren en voorzieningen	Basis x b b	Basis	Hoog	Basis
wigen/buitengebied	wigen	Basis x b b	Basis	Basis	Laag
	buitengebied	Basis x b b	Basis	Basis	Laag
groen-gebieden	stadsparke- & structureel groen	Basis x b b	Basis	Basis	Basis
	toekomstige stadsparken & structureel groen	niet van toepassing			
bijzondere locaties	begraafplaatsen	niet geschouwd			
	sportcomplexen	niet geschouwd			
hoofdstuur	radialen	Basis x b b	Basis	Basis	Basis
	ringen	Basis x b b	Basis	Basis	Basis

* Verzorging (schoon) wordt in 3 rondes per jaar geschouwd. Het gemeten resultaat voor verzorging is per individuele ronde weergegeven, met daarboven het rekenkundige gemiddelde van die drie.

4 Confrontatie afspraak en resultaat

*** Stadserf**
 Het groen en verzorging scoort hier onder de ambitie. Hierbij moet opgemerkt dat de verzorging in het centrum vroeg op de ochtend is gemeten, dit heeft invloed op de resultaten

Wanneer we afspraak en resultaat naast elkaar zetten, wordt zichtbaar waar de (grootste) afwijkingen zitten. Onderstaande tabel laat dit zien. In de toelichting worden per structurelement de belangrijkste knelpunten genoemd. Daarachter wordt tevens een voorzet voor een oplossingsrichting genoemd.

Dit jaar is er een aantal verschuivingen ten opzichte van voorgaande jaren te zien. Het de verharding in het stadserf is "gestegen" naar een niveau Hoog. Dit is gelijk aan de ambitie voor dit structurelement. Het groen, de veiligheid en verzorging scoort hier onder de ambitie. Hierbij moet opgemerkt dat de verzorging in het centrum vroeg op de ochtend is gemeten, dit heeft invloed op de resultaten. In het buitengebied en de wijk scoort het onderdeel veilig laag en dat is onder ambitie. Het groen in het overig stadsgebied en de verharding bij kantoor en voorzieningen scoren niveau Hoog wat één niveau boven de ambitie is. In het najaar komt op veel locaties natuurlijk vuil voor. Omdat dit alleen in het najaar het geval is wordt het kwaliteitsniveau voor schoon gemiddeld gehaald. Het straatmeubilair scoort gemiddeld een Basis. Er zijn echter wel een aantal locaties waar beschadigingen en graffiti duidelijk zichtbaar zijn.

Confrontatie					Toelichting		
Onderdelen		schoon	heel groen	heel verharding	veiligheid	Knelpunten & Aandachtspunten	Opties & Oplossingen (Aanbevelingen Oranjewoud)
Structurelementen							
centrumgebied	stadserf	te laag*	te laag	gelijk	te laag	Schoon: Er ligt structureel zwerfvuil in groen en op verharding, een derde van de afvalbakken zit te vol, er is zit vaak aanslag op het meubilair en er is vaak graffiti aanwezig op gemeentelijke objecten. Groen: Bij beplanting zijn oneigenlijke snoemaatregelen en schades zichtbaar en is de vitaliteit matig Meubilair: Twee derde van het straatmeubilair heeft beschadigingen aan het schilderwerk	Het ledigen van afvalbakken beter afstemmen op vulgraad ruimen zwerfafval beter afstemmen op gebruik. Regelmatig schoonmaken meubilair en gemeentelijke objecten Eerder snoeien Schade straatmeubilair herstellen en opfrissen met schilderbeurt
	overig stadsgebied	gelijk	te hoog	gelijk	gelijk	Groen: De helft van de bomen vertoont ernstige stamschade. Bij alle cultureel beplantingsvlakken zijn oneigenlijke snoemaatregelen zichtbaar. Verharding: Wegmarkering is niet of slecht zichtbaar Veiligheid: Er is niet overal toezicht vanuit woningen winkels en omgeving	Vaker en op tijd snoeien Opnieuw aanbrengen wegmarkering
wijken	vooroorlogse wijken	gelijk	gelijk	gelijk	gelijk	Schoon: Onkruid en natuurlijk vuil op verharding verlaagt de schoonheidsgraad Groen: In een aantal gevallen zijn oneigenlijke snoemaatregelen zichtbaar, ook zijn sommige grasvelden niet gesloten Verharding: De asfaltverharding verlooft in een enkel geval lichte schades Meubilair: Er zijn beschadigingen (inclusief graffiti) aan een enkel speeltoestel	Vaker vegen en onkruid verwijderen Doorzaaien en inzaaien gazons, bijplanten cultuurbeplanting. Schades in asfaltverharding aanpakken om claims te voorkomen. Opslagbeurt voor meubilair
	naoorlogse wijken	gelijk	gelijk	gelijk	gelijk	Schoon: Er is regelmatig natuurlijk vuil aanwezig op de verharding en in een enkel geval is er sprake van poep op de speelplaatsen Groen: Bij enkele cultureel beplanting zijn oneigenlijke snoemaatregelen zichtbaar en is sprake van onvolledige rijen en/of vlakken. Meubilair: Op een derde van de speelvoorzieningen is graffiti aanwezig	Handhaven uitlaatgedrag. Beldruimen en veegmachine inzetten waar nodig (of accepteren van meer blad in het najaar) Bijplanten cultureel beplanting Schilderbeurt voor speeltoestellen
	wijken jaren 70,80,90	gelijk	gelijk	gelijk	gelijk	Schoon: Op de één derde van de locaties is er sprake van natuurlijk vuil op de verharding. Op een kwart van de gevallen staat veel en hoog onkruid. Meubilair: Op één derde van de locaties staat het meubilair niet vast of loodrecht.	Toename in de acties van veegmachine met onkruidbestrijding op verharding. Vastzetten straatmeubilair
	dorpen	gelijk	gelijk	gelijk	gelijk	Schoon: In 20% van de gevallen is sprake van natuurlijk vuil op verharding, gras en in beplanting Veiligheid: Zichtbaarheid van verkeerstekens en wegmarkering is in veel gevallen onder de maat.	Afstemmen veegmachine met onkruidbestrijding op verharding, met name langs de randen/goten Zichtbaarheid van verkeerstekens garanderen. Opnieuw aanbrengen wegmarkering

Confrontatie					
Onderdelen		schoon	heel groen	heel verharding	veiligheid
Structuurelementen					
bedrijven	industrie	gelijk	gelijk	gelijk	gelijk
	kantoren en voorzieningen	gelijk	gelijk	te hoog	gelijk
wijken/ buitengebied	wiggen	gelijk	gelijk	gelijk	te laag
	buitengebied	gelijk	gelijk	gelijk	te laag
groen-gebieden	stadsparken & structureel groen	gelijk	gelijk	gelijk	gelijk
hoofd-structuur	radialen	gelijk	gelijk	gelijk	gelijk
	ringen	gelijk	gelijk	gelijk	gelijk

Toelichting	
Knelpunten & Aandachtspunten	Opties & Oplossingen (Aanbevelingen Oranjewoud)
Groen: Een aantal grasvlakken geeft een laag maaibeeld. En op het grootste deel van de locaties is sprake van oneigenlijke snoeimaatregelen. Veiligheid: Er is niet overal toezicht vanuit woningen/ winkels en de omgeving. Alsmede onoverzichtelijke vluchtroutes en verlichting.	Uitvlakken van de gazons Vluchtroutes duidelijk en overzichtelijk maken. Verlichting langs (vlucht) routes aanbrenge
Schoon: Totale indruk verzorging in 17% van de gevallen laag, dit komt door graffiti, aanslag, zwerfvuil en onkruid op verschillende locaties. Veiligheid: In de helft van de gevallen is er geen toezicht vanuit woningen of winkels.	Afstemmen veegmachine met onkruidbestrijding op verharding Aanslag verwijderen op straatmeubilair herstellen en verwijderen van graffiti en zwerfvuil. Vaker toezicht houden om onveilige situaties en beschadigingen te voorkomen
Schoon: Racistische en aanstootgevende teksten op speeltoestel (enkele locatie). Natuurlijke vuil op gras en onkruid op meerdere locaties. Veiligheid: Toezicht vanuit de omgeving (voorbijgangers, winkels en woningen). Geen overzicht op de locaties en doorzicht door obstakels veroorzaken een algemeen laag beeld van de wijkgebied.	Schoonmaken straat- en parkmeubilair Gevaarlijke hoekjes en obstakels aanpassen om veiligheid te vergroten
Schoon: Vuil op verharding en aanslag op straat- en parkmeubilair Groen: Ongelijkmatig gemaaid of kale plekken in het gras in de helft van de gevallen Meubilair: Op tweede van de locaties staat het meubilair niet vast of loodrecht en zijn matige tot ernstige schades aanwezig	Schoonmaken van verharding Uitvlakken en inzaaien gazons Vastzetten en reparaties uitvoeren aan meubilair
Meubilair: Schilderwerk blaaddert af, graffiti op 20% van de locaties Veiligheid: Overzichtelijke verlichting en vluchtroutes ontbreken op een kwart van de locaties	Graffiti, beplakking en aanslag verwijderen van het meubilair Vluchtroutes aangeven en ondersteunen door verlichting
Schoon: De bestrating is matig schoon, op ééndertig van de locaties ligt her en der vuil en groeit onkruid. Groen: De culturele beplanting heeft een matige vitaliteit en onvoldedige vakken.	Vuile plekken in beeld brengen en de uitvoering hierop afstemmen Groenvakken aanvullen met nieuwe beplanting, met grondverbetering
Schoon: Incidenteel komt er op locaties hondenpoep voor. Groen: Oneigenlijke snoeimaatregelen zichtbaar in 50% van de gevallen	Handhaving uitslaggedrag hondenbezitters doorzetten Beplanting aanpassen of tijdig en vaker snoeien

Veel onderdelen scoren 'gelijk' vergeleken met de afgesproken ambitie. Dit neemt niet weg dat hier geen aandachtspunten aanwezig zijn. Overal is de kwaliteit gelijk, op itemniveau kunnen er nog knelpunten zijn (afwijkingen >15%). Deze zijn opgenomen in de toelichting.

Algemene aanbevelingen

- Breng de slechte plekken met straatmeubilair in beeld en stel hiervoor een vervangingsplan op;
- Kies een andere type straatmeubilair;
- Denk na over hoe oneigenlijke snoeimaatregelen aan te pakken.

Verklaring

te laag	1 niveau verschil t.o.v. afspraak
gelijk	op gewenst niveau
te hoog	1 niveau verschil t.o.v. afspraak

Bijlagen

Bijlage 1 : Toelichting BOR kwaliteitniveaus

In de BOR-systematiek wordt gebruik gemaakt van vijf kwaliteitsniveaus: Zeer hoog, Hoog, Basis, Laag, Zeer laag. In de kwaliteitscatalogus voor Enschede zijn per onderdeel van de openbare ruimte deze kwaliteitsniveaus gedetailleerd beschreven.

Zeer hoog

Het is een perfect onderhouden en verzorgde omgeving. De omgeving is als nieuw. Bij het kwaliteitsniveau 'zeer hoog' zijn geen schades of vervuiling geaccepteerd.

Hoog

Het is een goed onderhouden en verzorgde omgeving. Het onderhoud richt zich niet alleen op het in stand houden maar ook op een hoge beeldkwaliteit. Vanuit een goede uitgangssituatie betekent dit vooral snel ingrijpen bij schades en een hoge frequentie van onderhoudsmaatregelen. Er is veel aandacht voor de uniformiteit van de inrichting, niet-zichtbare reparaties, etc.

Vooral de onderhoudstoestand van het meubilair en het schoonhouden van de omgeving bepalen de beleving van de gebruiker. Voor een kwaliteitsniveau 'hoog' zijn daarom maar weinig schades en/of zwerfvuil en onkruid geaccepteerd. Dit levert een buitenruimte op waar weinig op- of aanmerkingen over gemaakt kunnen worden.

Basis

'Basis' betekent een praktische manier van onderhoud, gericht op het op langere termijn (gemiddelde levensduur) in stand houden van de voorzieningen en het voorkomen van achterstand. Kleinere achterstanden of enig zwerfvuil en onkruid kan tijdelijk voorkomen. Bijvoorbeeld tussen twee schoonmaakbeurten door of omdat een nieuw element nog in bestelling is.

Alles is veilig in het gebruik. Bij onveilige situaties wordt wel snel ingegrepen.

Het beeld van de omgeving is redelijk. Voor het merendeel van de gebruikers is een basisniveau 'niet storend'. Dat wil zeggen dat er geen negatieve zaken opvallen of dat de omgeving als erg vuil of kapot wordt ervaren. Op termijn lijkt een op deze manier beheerde omgeving wat sober en rommelig, door gebruikslijtage, zichtbare reparaties en vervanging door iets andere modellen e.d.

Laag

Een omgeving waar onderhoud en verzorging structurele achterstanden hebben opgelopen. Ernstige schades komen echter niet voor. Concentraties zwerfvuil en onkruid geven een vuil beeld. Door achterstanden is een hogere onderhoudsinspanning nodig. Acceptatie van een laag kwaliteitsniveau kan ook betekenen dat de levensduur van voorzieningen korter is dan bij een basisniveau van onderhoud.

De omgeving wordt door de gebruikers als vuil ervaren door achterstanden in onderhoud en concentraties zwerfvuil en onkruid. Om een laag kwaliteitsniveau te verhogen naar een basis kwaliteitsniveau zijn doorgaans extra onderhoudsinspanningen nodig om ontstane achterstanden op te heffen.

Zeer laag

Een omgeving en onderdelen daarvan die kapot, vuil en onveilig zijn. Een zeer laag kwaliteitsniveau vraagt daarom om direct ingrijpen, waarbij normale onderhoudsmaatregelen doorgaans niet voldoende zijn.



Kwaliteitscijfer	0 – 1,74	1,75 – 2,74	2,75 – 3,74	3,75 – 4,74	4,75 – 5
Rapportcijfer	0 – 3,4	3,5 – 5,4	5,5 – 7,4	7,5 – 9,4	9,5 – 10

Bijlage 2 : Meer over de schouw

Hieronder een schets van de organisatie. Het resultaat is: de openbare ruimte. Met behulp van schouwen is hieruit belangrijke beheersinformatie te halen. De volgende vragen moeten hierbij worden beantwoord:

- Wie moet er wat mee gaan doen?
- Wat moet je daarvoor meten?
- Wanneer en hoe moet je gaan meten?

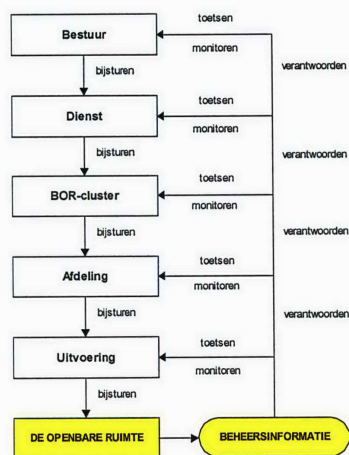

Wie moet er wat mee doen?

- Toetsen eigen werkzaamheden (Haal ik het gevraagde niveau?)
- Verbeteren eigen werkprocessen (eigen activiteiten die aangepast kunnen worden)
- Bijsturen (activiteiten van anderen die aangepast kunnen worden)
- Verantwoording afleggen (melden gedane werk en behaalde resultaat)
- Motivering problemen en knelpunten (waarom niveau niet gehaald)
- Monitoren ten behoeve van (langere termijn) strategische en tactische beslissingen

Wat moet je daarvoor meten?

Met ingang van 2003 worden onderstaande aspecten geschouwd.

Schoon (verzorging)

- verharding
- groen
- speelvoorzieningen
- meubilair
- water en oevers
- HUP's

Heel (technisch)

- asfalt → alle functieonderdelen, dus niet alleen paden
- elementen
- cultureel groen
- natuurlijk groen
- speelvoorzieningen
- oevers met beschoeiing
- oevers zonder beschoeiing
- kunstwerken
- objecten, bijvoorbeeld: fontein, beeldende kunst en grafstenen
- straat/parkmeubilair
- HUP's

Veilig (integraal)

De veiligheid van de afzonderlijke elementen wordt al bij de technische staat beoordeeld.

Dit onderdeel beschouwt de veiligheid van de gehele openbare ruimte integraal. Hierbij wordt vanuit drie gezichtspunten gekeken:

- sociale veiligheid (overzicht, toezicht, sfeer)
- verkeersveiligheid (overzicht, bebording, conflicten verkeersdeelnemers)
- kindveiligheid (met name spelen en water)

Knelpunten (waarvoor wordt de lage score bij schoon heel of veilig veroorzaakt?)

- ontwerp/inrichting
- materiaalkeuze
- functionaliteit
- onderhoudsfrequentie
- onderhoudsmethode
- anders, nl...

Hoe en wanneer ga je meten?

- Er is gekozen om één keer per jaar een volledige BOR-schouw (technisch + verzorging) uit te voeren.
- In het voorjaar en zomer wordt alleen de verzorging gemeten.
- Bij een volledige BOR-schouw wordt niet alleen de algemene indruk beoordeeld, maar ook de afzonderlijke items, zie het voorbeeld hiernaast.
- In 2007 is er een meetnet van 110 schouwlocaties over de gemeente gelegd. Dit 'vaste' net is als uitgangspunt gebruikt voor de schouw van 2008 en uitgebreid met een aantal extra schouwlocaties in het centrum van de stad. Het totale aantal schouwlocaties in 2008 komt hiermee op 119.
- Om een goed beeld te krijgen wordt voor 'Schoon' in drie rondes geschouwd. Dit houdt in dat de ruim 119 locaties drie maal per jaar bezocht worden. Dit levert de voor uitvoerders een aantal stuurmomenten op. Daarnaast geeft het een beter beeld van het gemiddelde over een heel jaar gezien, omdat seizoensinvloeden en incidenten op deze manier uitgemiddeld worden.
- In 2010 zijn er drie schouwlocaties in de nieuw ontwikkelde wijk Roombeek aan de schouw toegevoegd. Het totaal aantal schouwlocaties in 2010 komt hiermee op 121.
- Sinds 2010 wordt de graslengte en bijmaaien ook geschouwd bij de verzorging

Voorbeeldformulier groen BOR-schouw

Kwaliteitsmeting openbare ruimte Enschede									
Lokatie: _____					Foto's: _____				
Lokatie: _____					Datum: _____				
Structuurelement: _____					Inspecteur: _____				
Relevante werkzaamheden: _____									
Technische staat									
CULTUURLIJK GROEN									
BOMEN									
volledig aan (gegrafiseerd) onderhoud	100% vol	100% vol	100% vol	100% vol	100% vol	100% vol	100% vol	100% vol	100% vol
afbrenging op straatvlak	goed	goed	goed	goed	goed	goed	goed	goed	goed
sluikje volheid	100% vol	100% vol	100% vol	100% vol	100% vol	100% vol	100% vol	100% vol	100% vol
habitus/soort	100% vol	100% vol	100% vol	100% vol	100% vol	100% vol	100% vol	100% vol	100% vol
soort behoeft	100% vol	100% vol	100% vol	100% vol	100% vol	100% vol	100% vol	100% vol	100% vol
schade stem	100% vol	100% vol	100% vol	100% vol	100% vol	100% vol	100% vol	100% vol	100% vol
verdueren schade	100% vol	100% vol	100% vol	100% vol	100% vol	100% vol	100% vol	100% vol	100% vol
verflijtheid openvlakken	100% vol	100% vol	100% vol	100% vol	100% vol	100% vol	100% vol	100% vol	100% vol
inhoud: overmaat, maat en soort	100% vol	100% vol	100% vol	100% vol	100% vol	100% vol	100% vol	100% vol	100% vol
boomgedeelte/bosrand	100% vol	100% vol	100% vol	100% vol	100% vol	100% vol	100% vol	100% vol	100% vol
algemeen indruk boom	100% vol	100% vol	100% vol	100% vol	100% vol	100% vol	100% vol	100% vol	100% vol
REPLANTING									
volledig aan (gegrafiseerd) onderhoud	100% vol	100% vol	100% vol	100% vol	100% vol	100% vol	100% vol	100% vol	100% vol
sluikje volheid	100% vol	100% vol	100% vol	100% vol	100% vol	100% vol	100% vol	100% vol	100% vol
maat tek. a.w. sortiment	100% vol	100% vol	100% vol	100% vol	100% vol	100% vol	100% vol	100% vol	100% vol
doering: verdeling	100% vol	100% vol	100% vol	100% vol	100% vol	100% vol	100% vol	100% vol	100% vol
omgevingskeuze: maatregelen zichtbaar	100% vol	100% vol	100% vol	100% vol	100% vol	100% vol	100% vol	100% vol	100% vol
schade/verdueren	100% vol	100% vol	100% vol	100% vol	100% vol	100% vol	100% vol	100% vol	100% vol
verflijtheid openvlakken	100% vol	100% vol	100% vol	100% vol	100% vol	100% vol	100% vol	100% vol	100% vol
inhoud: overmaat, maat en soort	100% vol	100% vol	100% vol	100% vol	100% vol	100% vol	100% vol	100% vol	100% vol
afplanting: soort en maat	100% vol	100% vol	100% vol	100% vol	100% vol	100% vol	100% vol	100% vol	100% vol
afplanting: timing/bedrijfsmaat	100% vol	100% vol	100% vol	100% vol	100% vol	100% vol	100% vol	100% vol	100% vol
afplanting: bepaling	100% vol	100% vol	100% vol	100% vol	100% vol	100% vol	100% vol	100% vol	100% vol
algemeen indruk bepaling	100% vol	100% vol	100% vol	100% vol	100% vol	100% vol	100% vol	100% vol	100% vol
GRAS									
graslengte	100% vol	100% vol	100% vol	100% vol	100% vol	100% vol	100% vol	100% vol	100% vol
vlakheid	100% vol	100% vol	100% vol	100% vol	100% vol	100% vol	100% vol	100% vol	100% vol
begraafplaats	100% vol	100% vol	100% vol	100% vol	100% vol	100% vol	100% vol	100% vol	100% vol
maat/breedte	100% vol	100% vol	100% vol	100% vol	100% vol	100% vol	100% vol	100% vol	100% vol
begraafplaats: onderhoud	100% vol	100% vol	100% vol	100% vol	100% vol	100% vol	100% vol	100% vol	100% vol
begraafplaats: structuur	100% vol	100% vol	100% vol	100% vol	100% vol	100% vol	100% vol	100% vol	100% vol
begraafplaats: structuur	100% vol	100% vol	100% vol	100% vol	100% vol	100% vol	100% vol	100% vol	100% vol
begraafplaats: structuur	100% vol	100% vol	100% vol	100% vol	100% vol	100% vol	100% vol	100% vol	100% vol
begraafplaats: structuur	100% vol	100% vol	100% vol	100% vol	100% vol	100% vol	100% vol	100% vol	100% vol

